

小田急電鉄 3000形

共通組み立て説明書

注意

お買い上げのお客様へ 必ずお読みください。

- 小さな部品があります。口の中には絶対に入れないでください。窒息などの危険があります。
- 鋭角の危険がありますので、3才未満のお子様には絶対に与えないでください。
- 部品はきれいに切り取り、切り取った後のクズは捨ててください。
- マグネットカブラー（連結部の部品）は磁石を使用していますので、テレビ・時計・パソコンなどに近づけないでください。磁気で機能異常が起こる場合があります。

〈使用上の注意〉

- 取り付け部を無理な方向に曲げたり引っ張ったりしないでください。
- 部品の中には、やむをえず、とがった部分がありますので、気をつけて組み立ててください。
- 部品の加工の際の刃物、工具などのご使用にあたっては、それぞれの取り扱い説明書をよく読んで正しく使用してください。
- Nゲージ鉄道模型のパーツなどのご使用にあたっては、それぞれの取り扱い説明書をよく読んで正しく使用してください。

【お買い上げのお客様へ】不都合な点がございましたら、下記までお問い合わせください。

バンダイお客様相談センター

(東日本) 柏市豊四季2-1-22 ☎277-8511
(西日本) 大阪市北区豊崎4-1-2-3 ☎531-0072 ☎06-6375-5050

- 電話受付時間 月～金曜日(祝日を除く)10時～16時
- 電話番号はよく確かめてお間違いのないようご注意ください。

Nゲージのパーツ交換について

小さなお子様は保護者の方と一緒に加工してください。

小田急3000形は、車体裾が低い構造をしています。動力ユニットおよび、Nゲージ台車の取り付けに加工が必要となりますのでご注意ください。

車体の加工(先頭車・中間車とも共通)

- ①取り付けの台車の種類によっては、車体裾とぶつかりますので、該当する箇所を削り取ってください。



■動力ユニットの取り付け

動力ユニットの加工

- ①動力ユニットの後寄りの床板を接続機のカーブに合わせて切り取ってください。
- ②カブラーを外すか楔元から切り取って、車体に装着してください。

車体-接続機部分

動力ユニットの床板
削る車輪に当たる部分
削る

- KATO製「小型車両用動力ユニット」を、先頭車に装着することができます。

品番11-105 通勤電車①: コイルバネ台車タイプ

品番11-106 急行電車①: 空気バネ台車タイプ

品番11-107 通勤電車②: ボルスタレス台車タイプ

●勾配の急なレアウトでは、連結機構のために車輪が浮きあがって走行できない場合があります。連結する両車も制限される場合があります。

●トレーラー車への台車取付

- 動力を入れない車両には、台車を取り付けます。

品番11-099 通勤電車①: コイルバネ台車タイプ

品番11-098 急行電車①: 空気バネ台車タイプ

品番11-097 通勤電車②: ボルスタレス台車タイプ

- 床板に直接、ピン取り付け方式の各種台車を取り付けることができます。



■パンタグラフの交換

- お好みのNゲージ用パンタグラフを別途お買い求めの上、交換してください。

品番11-401 PS14: 直流パンタグラフ

品番11-403 PS22: 直流下枠交差形パンタグラフ

品番11-404, 11-420 PS16: 直流パンタグラフ

- ピン圧入方式の各種パンタグラフを取り付けられます。

*11-420は屋根穴が4個の屋根に対応します。

- 各種の交換パーツについては、鉄道模型店、ホビーショップなどでお買い求めください。
- トレーラー台車、パンタグラフなどの交換パーツは、メーカー、形式によって取り付けが固い(緩い)ものもありますので、この場合はそれぞれ調整のうえ取り付けてください。

シャーシの組立

(上下を逆さまにして組立てると楽です。)
*説明イラストは上下逆にしてあります。

1

〈台車の組立〉

向きに注意!

台車上枠の向きに注意してください

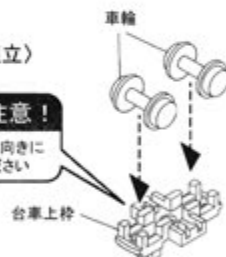

2

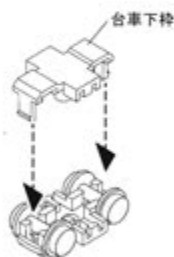

3

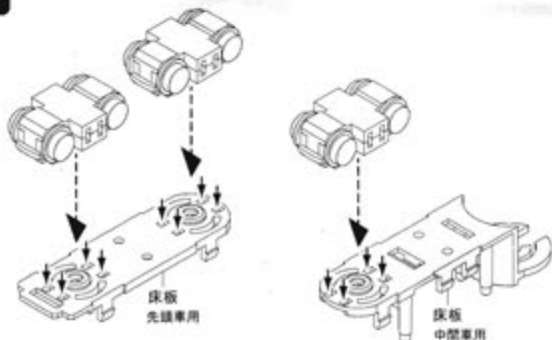

*台車下枠のセンターピン部を、床板の穴にしっかり押し込んでください。

小田急3000形・実車の編成例

新宿←

→小田原・片瀬江ノ島

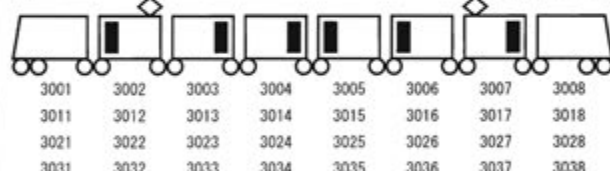

更新後・5両編成

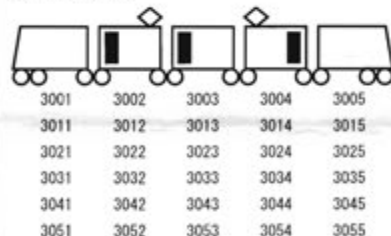

■は扉の向きを示します。

4 〈台車レリーフの取付〉*レリーフの向きに注意してください。



*台車レリーフを取付けて、シャーシの完成です。

車体の組立て

● 取り付け部が固い場合があります。その場合にはドライバーの先などを利用して、しっかりと取り付けてください。

- ① 左右のガラスの間にブロックを挟みながら(先頭車は1個、中間車は2個)合わせます。
● ブロックの上下、前後の向きに注意してはめ込んでください。
- ② 屋根を取り付けます。
(パンタ付き中間車はパンタグラフを取り付けます。)
- ③ 先に床板・シャーシを取り付けます。
- ④ 左右の側面を取り付けます。(中間車は完成です。)
- ⑤ 先頭車は、最後に前面を取り付けて完成です。

● 取説に記載されている車面は、バリエーション内の一部です。正面パーツ、屋根パーツなどは、車種・塗装によってセットされているパーツが異なりますのでご注意ください。

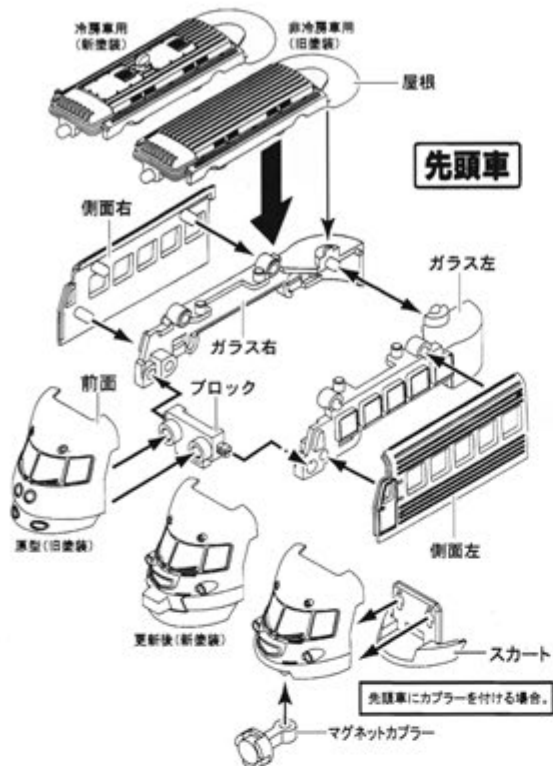

先頭車

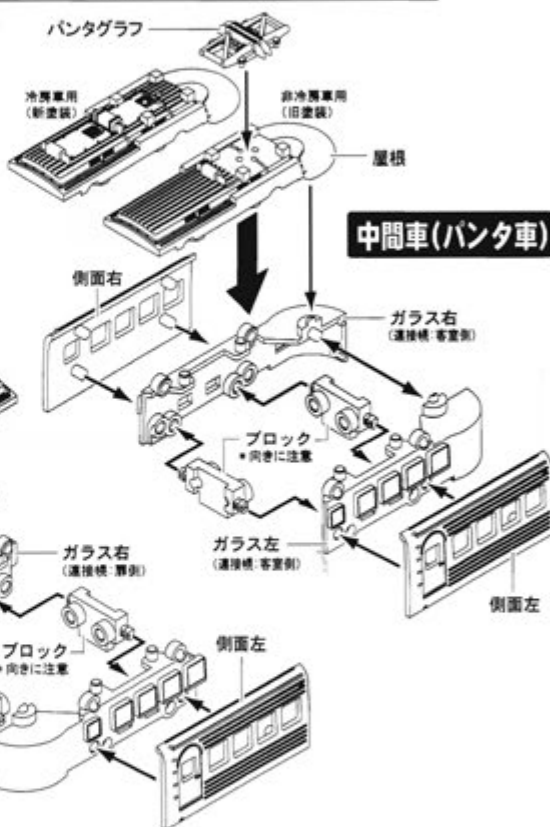

中間車(パンタ車)

中間車(パンタなし)

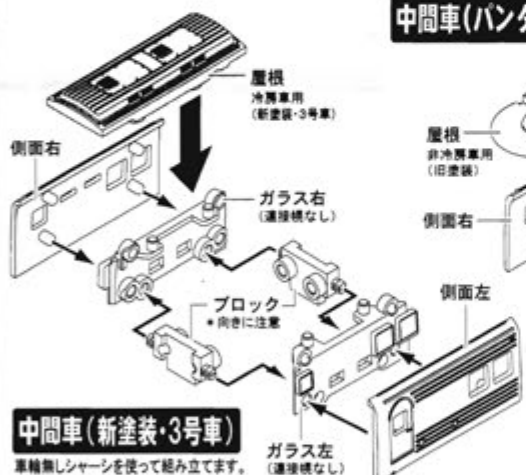

中間車(新塗装・3号車)

車輪無しシャーシを使って組み立てます。

■ 編成中央の車両の加工(旧塗装のみ)

編成を背中合わせに連結する場合、片方のパンタ無し中間車を加工します。

- ① 屋根、ガラスパーツの...部をカットします。
- ② 車輪無しシャーシを使って組み立てます。(組立て方は通常の場合と同じです。)

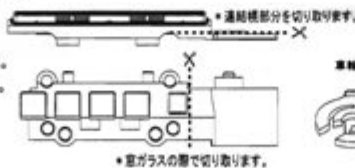

■ 床下機器(おまけ)

床板中央の丸穴に差し込んで、取り付けてください。

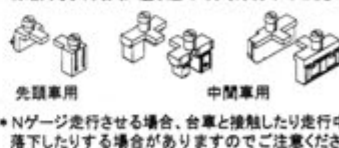

■ 連結のしかた

接続部分をもっすくに差し込みます。パチンとなるまで押し込みます。

● パチンとなるまで、もっすく押し込みます。

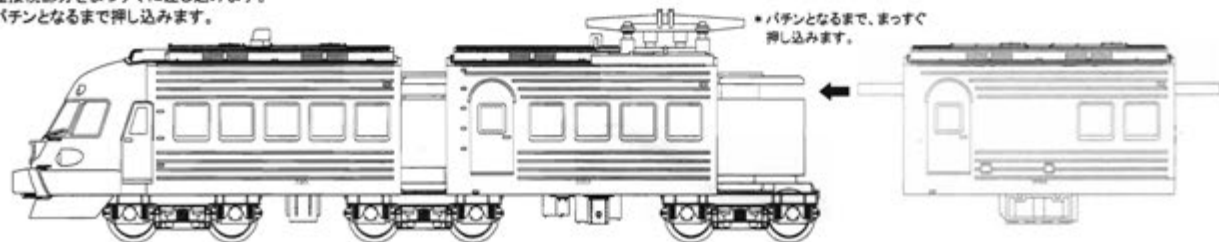

Page

101	102	103	104	105	106	107	108
109	110	111	112	113	114	115	116
117	118	119	120	121	122	123	124
125	126	127	128	129	130	131	132
133	134	135	136	137	138	139	140
141	142	143	144	145	146	147	148
149	150	151	152	153	154	155	156
157	158	159	160	161	162	163	164
165	166	167	168	169	170	171	172
173	174	175	176	177	178	179	180
181	182	183	184	185	186	187	188
189	190	191	192	193	194	195	196
197	198	199	200	201	202	203	204
205	206	207	208	209	210	211	212
213	214	215	216	217	218	219	220
221	222	223	224	225	226	227	228
229	230	231	232	233	234	235	236
237	238	239	240	241	242	243	244
245	246	247	248	249	250	251	252
253	254	255	256	257	258	259	260
261	262	263	264	265	266	267	268
269	270	271	272	273	274	275	276
277	278	279	280	281	282	283	284
285	286	287	288	289	290	291	292
293	294	295	296	297	298	299	300
301	302	303	304	305	306	307	308
309	310	311	312	313	314	315	316
317	318	319	320	321	322	323	324
325	326	327	328	329	330	331	332
333	334	335	336	337	338	339	340
341	342	343	344	345	346	347	348
349	350	351	352	353	354	355	356
357	358	359	360	361	362	363	364
365	366	367	368	369	370	371	372
373	374	375	376	377	378	379	380
381	382	383	384	385	386	387	388
389	390	391	392	393	394	395	396
397	398	399	400	401	402	403	404
405	406	407	408	409	410	411	412
413	414	415	416	417	418	419	420
421	422	423	424	425	426	427	428
429	430	431	432	433	434	435	436
437	438	439	440	441	442	443	444
445	446	447	448	449	450	451	452
453	454	455	456	457	458	459	460
461	462	463	464	465	466	467	468
469	470	471	472	473	474	475	476
477	478	479	480	481	482	483	484
485	486	487	488	489	490	491	492
493	494	495	496	497	498	499	500

Page

101	102	103	104	105	106	107	108
109	110	111	112	113	114	115	116
117	118	119	120	121	122	123	124
125	126	127	128	129	130	131	132
133	134	135	136	137	138	139	140
141	142	143	144	145	146	147	148
149	150	151	152	153	154	155	156
157	158	159	160	161	162	163	164
165	166	167	168	169	170	171	172
173	174	175	176	177	178	179	180
181	182	183	184	185	186	187	188
189	190	191	192	193	194	195	196
197	198	199	200	201	202	203	204
205	206	207	208	209	210	211	212
213	214	215	216	217	218	219	220
221	222	223	224	225	226	227	228
229	230	231	232	233	234	235	236
237	238	239	240	241	242	243	244
245	246	247	248	249	250	251	252
253	254	255	256	257	258	259	260
261	262	263	264	265	266	267	268
269	270	271	272	273	274	275	276
277	278	279	280	281	282	283	284
285	286	287	288	289	290	291	292
293	294	295	296	297	298	299	300
301	302	303	304	305	306	307	308
309	310	311	312	313	314	315	316
317	318	319	320	321	322	323	324
325	326	327	328	329	330	331	332
333	334	335	336	337	338	339	340
341	342	343	344	345	346	347	348
349	350	351	352	353	354	355	356
357	358	359	360	361	362	363	364
365	366	367	368	369	370	371	372
373	374	375	376	377	378	379	380
381	382	383	384	385	386	387	388
389	390	391	392	393	394	395	396
397	398	399	400	401	402	403	404
405	406	407	408	409	410	411	412
413	414	415	416	417	418	419	420
421	422	423	424	425	426	427	428
429	430	431	432	433	434	435	436
437	438	439	440	441	442	443	444
445	446	447	448	449	450	451	452
453	454	455	456	457	458	459	460
461	462	463	464	465	466	467	468
469	470	471	472	473	474	475	476
477	478	479	480	481	482	483	484
485	486	487	488	489	490	491	492
493	494	495	496	497	498	499	500